

▼ Modèle: **MP-110**



- Résistance maximale à la corrosion
- Equipées en standard de joints caoutchouc nitrile – compatibles avec un grand nombre de fluides tels eau déminéralisée, émulsions huile /eau, solutions polyglycols, huiles minérales
- Pompes à deux vitesses, pression jusqu' à 1000 bars
- En option, les joints Buna Nitrile peuvent être remplacés par des joints EPDM convenant pour fluides de freins et Skydrol
- Corps de pompe imprégné aluminium anodisé, composants internes de la pompe en acier inoxydable
- Valve de pression réglable de l'extérieur
- Orifice pour manomètre 1/4" NPTF.

Série MP

Débit à pression nominale:

2,2 - 21,8 cm³/course

Pression de travail maximale:

110 - 1000 bar



Applications typiques pompes multifluide Série MP

- Remplissage et essais de systèmes pour aéronefs, par exemple amortisseurs.
- Essais de systèmes avec fluide Skydrol pour aéronefs.
- Essais de récipients sous pression.
- Commande de vérins et outils hydrauliques simple effet.



Jeu de réservoir en option

Comprend un réservoir de 10 litres avec châssis traîneau, plaque supérieure avec joint d'étanchéité du réservoir, tuyau d'aspiration et boulons pour le montage. Capacité d'huile utile: 7,4 litres. Référence: **MP-10T**.

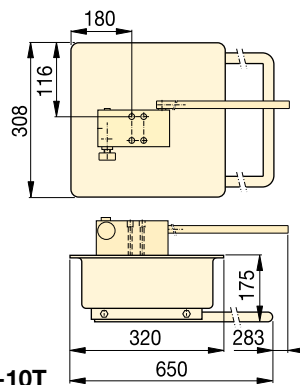
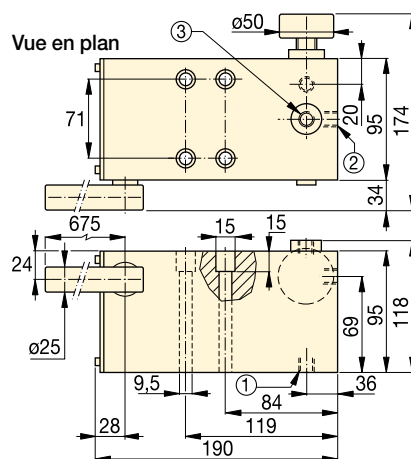

MP-110, 350, 700, 1000

- ① Aspiration/Orifice retour au réservoir 3/8"-18 NPTF
- ② Orifice pression 3/8"-18 NPTF
- ③ Orifice pour manomètre 1/4"-18 NPTF

Pompe Type	Capacité d'huile utile (cm ³)	Référence	Pression nominale (bar)		Débit par course (cm ³)		Effort maximal sur le levier (kg)	Course du piston (mm)	Poids (kg)
			1er étage	2ème étage	1er étage	2ème étage			
Deux vitesses	*	MP-110	35	110	52,6	21,8	45	26,5	6,6
	*	MP-350	35	350	52,6	7,8	45	26,5	6,6
	*	MP-700	35	700	52,6	3,1	45	26,5	6,6
	*	MP-1000	35	1000	52,6	2,2	45	26,5	6,6

Note: La pompe MP comprend un joint épaisseur 1,5 mm pour le montage du réservoir.

* Nécessite un réservoir extérieur.